

NORMES DE PARTICIPACIÓ

PISCINA & WELLNESS BARCELONA 2023

ÍNDEX

1. DENOMINACIÓ
2. CARÀCTER
3. PERIODICITAT
4. ORGANITZACIÓ
5. LLOC, DATES I HORARI DE CELEBRACIÓ
6. SECTORS
7. PARTICIPACIÓ
8. TARIFES DE PARTICIPACIÓ
9. DISTRIBUCIÓ I ADJUDICACIÓ D'ESPAIS
10. CONTRACTE DE PARTICIPACIÓ
11. CONDICIONS DE PAGAMENT
12. SERVIFIRA – CONTRACTACIÓ DE SERVEIS

13. MODIFICACIÓ DE L'EMPLAÇAMENT
14. MODIFICACIÓ DE LA SUPERFÍCIE
15. ANUL·LACIÓ DE LA PARTICIPACIÓ PER PART DE L'EXPOSITOR
16. CAUSA DE FORÇA MAJOR
17. CODI DE VESTIMENTA A L'ESDEVENIMENT
18. MESURES DE PROTECCIÓ SANITÀRIA A L'ESDEVENIMENT
19. PLEC CONTRACTUAL I ACCEPTACIÓ DE LES NORMES DE PARTICIPACIÓ

ANNEX

1. Denominació

PISCINA & WELLNESS BARCELONA 2023. Saló Internacional de la Piscina i el Wellness de Barcelona.

2. Caràcter

Professional.

3. Periodicitat

Biennal

4. Organització

Fira de Barcelona
Av. Reina M. Cristina, s/n - 08004 - Barcelona
Tel.: 902 233 200 / +34 93 233 20 00
E-mail: piscinawellness@firabarcelona.com
Web: www.piscinawellness.com

5. Lloc, dates i horari de celebració

Ubicació: Recinte Gran Via – Pavellons 1 i 2
Dates de celebració: del 27 al 30 de novembre de 2023

Expositors: 27 al 29 de novembre de
09.00 h a 20.00 h
30 de novembre de 09.00 h a 17.00 h
Visitants: 27 al 29 de novembre 10.00 a 19.00
30 de novembre de 10.00 h a 16.00 h

Muntatge: del 22 al 25 de novembre de 2023 de 08.00 a
20.00 h
26 de novembre de 08.00 h a 24.00 h

Desmuntatge: el dijous 30 de novembre de 2023, de 17.00 a
22.00, es podran retirar mercaderies a mà
De l'1 al 3 de desembre de 2023, de 08.00 a
20.00 h

Fira Barcelona es reserva el dret de modificar els períodes i els horaris de muntatge si ho considera necessari.

6. Sectors

1. Vasos de piscina prefabricats
2. Constructores de piscines
3. Wellness (spas, banyeres d'hidroteràpia, solàriums i saunes, entre d'altres)
4. Neteja
5. Tractament físic i químic de l'aigua
6. Il·luminació, megafonia i acústica
7. Climatització
8. Instal·lacions aquàtiques (disseny, construcció, materials i equips)
9. Revestiments, coronaments i ornamentació
10. Cobertes
11. Equips de seguretat (barreres i alarmes, entre d'altres)
12. Mobiliari exterior i interior i accessoris complementaris
13. Programari per al disseny i la gestió de piscines i instal·lacions
14. Depuració (filtres i bombes)
15. Equips de control, mesura i maniobra
16. Accessoris de piscina (línia blanca)
17. Accessoris d'instal·lació
18. Associacions, premsa tècnica i empreses de serveis
19. Instal·lacions esportives/recreatives
20. Equips de seguretat (barreres i alarmes, entre d'altres)
21. Fitness

22. Protecció solar
23. Paviments d'interior i d'exterior

L'Organització es reserva el dret de retirar immediatament aquells productes que no s'ajustin a algun dels sectors identificats al Saló.

7. Participació

Un cop l'empresa hagi mostrat interès a participar en el Saló, un Executiu de Comptes es posarà en contacte amb vosaltres per enviar-vos la proposta de participació que s'ajusti millor a les vostres necessitats.

Un cop acceptada la proposta, haureu de signar electrònicament el Contracte de Participació corresponent, que l'Organització us enviarà per correu electrònic.

En tot cas, per tal de poder participar en el saló, haureu de satisfer els drets d'inscripció per un import de 495 €, per client i saló, en concepte d'obertura de dossier i tramitació, Wi-Fi, passis d'expositor, inserció al catàleg *online*, invitacions i assegurança obligatòria

No es podrà contractar la participació en un Saló si hi ha deutes vençuts i pendents de pagament amb Fira de Barcelona.

8. Tarifes de participació

8.1. DRETS D'INSCRIPCIÓ

L'obertura de dossier és de 495 € per client en concepte d'obertura de dossier i tramitació.

Els drets d'inscripció inclouen l'obertura del dossier i tramitació, Wi-Fi, passis d'expositor, inserció al catàleg *online*, invitacions i assegurança obligatòria

Els preus no inclouen IVA.

8.2. MODALITATS DE PARTICIPACIÓ

8.2.1 LLOGUER D'ESPAI

Les tarifes d'espai lliure són les següents:

- de 20 a 40 m²..... 198,00 €/m²
- de 41 a 80 m²..... 195,00 €/m²
- de 81 a 100 m²..... 190,00 €/m²
- de 101 a 140 m²..... 187,00 €/m²
- de 141 a 200 m²..... 185,00 €/m²
- de 201 a 300 m²..... 177,00 €/m²
- més de 300 m²..... 165,00 €/m²

Drets d'inscripció no inclosos.
Els preus no inclouen IVA.

Espai mínim a contractar en aquesta modalitat: 20 m²

8.2.2 GROWING PACK

Modalitat de participació claus a la mà, que inclou lloguer de l'espai, stand en règim de lloguer i els serveis afegits que s'indiquen a la sol·licitud de participació.

Les tarifes de stand pack són les següents:

- Pack Econòmic S (des de 20 m²)..... 5420 € + 260 € m² adicional
- Pack Premium S (des de 20 m²)..... 5760 € + 275 € m² adicional
- Pack Econòmic M (des de 40 m²)..... 9880 € + 236 € m² adicional
- Pack Premium M (des de 32 m²)..... 11.808 € + 337 € m² adicional
- Pack Premium L (des de 48 m²)..... 17.760 € + 352 € m² adicional

Drets d'inscripció no inclosos.
Els preus no inclouen IVA.

Growing Pack Wellness / Outdoor living

Modalitat de participació claus a la mà per a empreses de complements de Wellness:

- Empreses de serveis (programari, gestió, enginyeria, arquitectura, etc.).
- Instal·lacions auxiliars (aparells, aromateràpia, etc.).
- Complementos (vela, ornamentació, cosmètica, etc.).

Aquesta modalitat inclou lloguer de l'espai, stand en règim de lloguer i els serveis afegits que s'indiquen a la sol·licitud de participació.

La tarifa de stand pack Wellness és la següent:

- Pack Wellness / Outdoor living (6 m²)..... 1.890 €

Drets d'inscripció no inclosos.
Els preus no inclouen IVA.

8.2.3 PARTNERSHIP

Modalitat de participació que inclou diferents opcions de visibilitat, networking i serveis addicionals que s'indiquen a la sol·licitud de participació.

Les tarifes de partnership són les següents:

- Platinum Partner (des de 100 m²)..... 23.200 €
- Gold Partner (des de 100 m²)..... 7.300 €
- Silver Partner (des de 60 m²)..... 3.900 €
- Bronze Partner..... 1.950 €
- Wellness Partner..... 1.800 €
- Outdoor Living Partner..... 1.500 €
- Innovation Partner..... 4.500 €
- Sustainability Partner..... 3.500 €

Els preus no inclouen IVA.

8.3. COEXPOSITORS

Les empreses exposidores poden autoritzar altres empreses a participar en el seu stand en concepte de coexpositor, tot pagant uns drets d'inscripció de 495 €; han d'emplenar el formulari que facilitarà el saló, en el qual s'informarà dels drets dels coexpositors

Els preus no inclouen IVA.

8.4. SERVEIS AL MUNTADOR

L'empresa encarregada dels treballs de muntatge d'un stand haurà d'abonar a Fira Barcelona, abans de l'inici del muntatge, l'import de les tarifes descrites al Catàleg de Serveis Online per concepte de serveis al muntador. Aquestes tarifes es defineixen d'acord amb els següents tipus de muntatge:

- Moqueta o tarima..... 2,60 €/m²
- Stand modular..... 5,30 €/m²
- Stand de disseny..... 8,20 €/m²

Els preus no inclouen IVA

En cas de contractar l'stand a SERVIFIRA, aquesta assumeix els costos de serveis al muntador.

No es permetrà iniciar el muntatge d'un stand a les empreses expositores, muntadores o decoradores que tinguin saldos vençuts pendents de pagament amb Fira Barcelona, independentment del Saló/Edició/Acte a què correspongui el deute.

El personal que accedeixi al Recinte, i que sigui aliè a l'empresa expositora, haurà de facilitar al Departament de Serveis al Client el nom complet i el DNI/passaport per a l'elaboració dels passis de muntatge.

Les normes per al muntatge d'estands es poden consultar al web <http://www.firabarcelona.com/normativa-de-participacio>.

8.5. GESTIÓ DELS RESIDUS

Totes les empreses decoradores s'hauran d'encarregar de la retirada de residus durant el muntatge de l'stand, i hauran de deixar l'espai net i expedit un cop finalitzat el termini de desmuntatge. Els expositors podran contractar el servei de retirada de runes i/o residus a través del catàleg de serveis online.

En el cas que es deixi algun tipus de residu un cop finalitzat el termini de desmuntatge, l'empresa expositora serà penalitzada amb una sanció de com a màxim 50 €/m² ocupats.

8.6. ASSEGURANCES OBLIGATÒRIES

L'Assegurança Multirisc de Danys Materials i Responsabilitat Civil és obligatòria i, en aquest sentit, els Expositors s'hi adhereixen per la seva participació en el Saló mitjançant la pòlissa d'assegurança contractada per FIRA DE BARCELONA per a tots els Expositors. Aquesta pòlissa inclou les cobertures d'assegurança de danys materials i de responsabilitat civil següents.

8.6.1. COBERTURA D'ASSEGURANÇA DE DANYS MATERIALS

- Inclou els danys materials soferts en els béns assegurats que siguin objecte d'exposició a causa d'un dels riscos coberts, amb el límit de capital assegurat de 20.000,00 € a Primer Risc per Expositor.
- Inclou les despeses d'assistència a l'exposició, entenent que són les despeses degudament justificades de trasllats, publicitat, hotels, lloguer de personal d'atenció i manteniment de l'stand, en els quals hagi incorregut l'Expositor, amb el límit de capital assegurat de 10.000,00 € a Primer Risc per Expositor.

Aquestes despeses s'indemnitzaran quan la participació quedi cancel·lada definitivament per l'ocurrència d'un sinistre cobert de danys materials, abans de l'inici de la participació.

Riscos coberts:

- Incendi, caiguda de llamp i explosió.
- Riscos extensius: Vandalisme, pluja, vent, pedra o neu, danys per aigua, danys per fum, impacte de vehicles terrestres, caiguda d'aeronaus o astronaus, ones sòniques, vessament accidental de les instal·lacions automàtiques contra incendis.
- Garanties complementàries: mesures adoptades per l'autoritat, salvament i desenrunament, provisió d'equips d'extinció, reposició d'arxius i despeses d'extinció.
- Garanties addicionals: Béns a la intempèrie, trencament de vidres i danys elèctrics a aparells elèctrics i/o electrònics.
- Riscos catastròfics: Inundació, terratrèmol, tempesta ciclònica atípica, huracà, tsunami, erupció volcànica, terrorisme, tumult popular, actes de les forces armades i dels cossos de seguretat en temps de pau.

Franquícies:

- L'Expositor assumeix a càrrec seu una franquícia de 300 € per sinistre de danys materials i de 300 € per sinistre de despeses d'assistència.

- S'exclouen de la cobertura els danys i les pèrdues derivades d'actes de robatori, atracament, furt i infidelitat d'empleats.

8.6.2. COBERTURA D'ASSEGURANÇA DE RESPONSABILITAT CIVIL

Inclou les reclamacions derivades de danys materials i/o corporals i les seves conseqüències causades a tercers de les quals en pugui resultar civilment responsable l'Expositor.

FIRA DE BARCELONA té la consideració de tercer davant de l'Expositor, de manera que la cobertura inclou els danys materials i/o corporals i les seves conseqüències causats a FIRA DE BARCELONA dels quals l'Expositor en resulti civilment responsable.

Inclou les reclamacions derivades de danys corporals per accident laboral soferts pels empleats de l'Expositor dels quals l'Expositor en resulti civilment responsable.

Inclou les reclamacions derivades de danys corporals per intoxicació alimentària dels quals l'Expositor en resulti civilment responsable.

S'estableix un límit de 300.000,00 € per sinistre i expositor, amb un sublímit per víctima de 150.000,00 € en cas d'accident laboral.

S'estableix un límit global per sinistre i per fira d'1.500.000,00 € per a tots els Expositors.

Franquícies: L'Expositor assumeix a càrrec seu una franquícia de 300 € per sinistre.

8.6.3. DISPOSICIONS

Tramitació d'incidències

En el cas de produir-se un sinistre, l'Expositor ha de posar-se en contacte amb el Cap de Serveis del Pavelló, que l'assistirà i tramitarà la gestió al nostre Servei de Control de Riscos.

Per al supòsit de danys vandàlics, la comunicació del sinistre haurà d'anar acompanyada de l'original de la corresponent denúncia a la policia, la qual s'haurà d'interposar en un màxim de 24 hores després de l'ocurrència del sinistre.

Franquícies

Les franquícies són assumides íntegrament per l'Expositor, amb completa indemnitat de FIRA DE BARCELONA.

Principals béns exclusos

- Els béns que no siguin objecte d'exposició, excepte els béns propietat dels empleats.
- Els béns que no es trobin dins del recinte firal.
- Dinars, títols, joies, objectes d'art i objectes de valor.

Primes i cobertures

Les cobertures indicades estan subjectes a variació en funció del resultat de les renovacions anuals o modificacions que puguin patir les condicions de la pòlissa.

Existència d'altres assegurances

Aquesta pòlissa actua en excés o defecte de qualsevol pòlissa que pugui tenir contractada i en vigor cada Expositor en el moment del sinistre.

Documentació

Els Expositors poden sol·licitar a FIRA DE BARCELONA un Certificat d'Assegurança Acreditatiu de la cobertura i de la prima d'assegurança emès per la companyia asseguradora.

8.7. CONTROL D'ACCESSOS (RECINTE GRAN VIA)

Per tal de preservar la seguretat de les instal·lacions i regular la correcta mobilitat i operativa dins del recinte de Gran Via, controlant l'entrada de vehicles al recinte, s'aplicarà la tarifa d'accés al recinte en funció del tipus de vehicle i del temps d'estada.

La referida tarifació i les condicions d'accés al recinte estaran a disposició dels usuaris amb caràcter previ al seu accés.

8.8. I.V.A.

A tots els preus assenyalats se'ls aplicarà l'IVA que correspongui en funció de la Normativa europea. D'acord amb l'esmentada Normativa, a partir del 2011 s'apliquen les noves normes de localització de serveis amb la qual cosa els serveis realitzats entre empreses (B2B) relacionats amb la participació de fires i tots els serveis considerats accessoris tributaran en seu del destinatari.

9. Distribució i adjudicació d'espais

La distribució i l'adjudicació d'espais correspon en exclusiva a Fira de Barcelona. A partir de l'1 d'octubre de 2022 s'iniciarà el procés de distribució i d'adjudicació de l'espai entre les empreses que hagin sol·licitat participar-hi. L'adjudicació s'efectuarà en funció de les consideracions d'ordre tècnic i/o sectorial relacionades amb el conjunt de l'exposició i els materials que s'hi exhibiran, tot i que es procurarà tenir present l'antiguitat de l'Empresa, la data d'enviament de la sol·licitud i el metratge sol·licitat.

10. Contracte de participació

L'Organització remetrà a l'Empresa el Contracte de Participació. Hi ha dues tipologies de Contracte, a petició del client:

- a) Contractes amb ubicació determinada: En els que s'indicarà la proposta d'ubicació i els m² adjudicats, en règim de lloguer.
- b) Contractes sense ubicació determinada: Únicament es farà referència als m² contractats en règim de lloguer o al tipus de Pack seleccionat pel client.

La signatura d'aquest Contracte implica el reconeixement i l'acceptació de l'espai, la ubicació en el seu cas, les Normes de participació del Saló i el Reglament de participació d'Expositors de Fira de Barcelona. El Contracte de Participació és vàlid únicament per a l'Empresa que figuri a la inscripció i per a una sola edició del Saló.

En qualsevol de les dues tipologies de contractació, es generaran 3 factures de participació amb els venciments següents:

- 1r venciment: A la data de signatura del contracte, per un import corresponent al 10 % de la participació.
- 2n venciment: A 135 dies de la data de muntatge, per un import corresponent al 25 % de la participació.
- 3r venciment: A 45 dies de la data de muntatge, per un import corresponent al 65 % de la participació.

Si la contractació es realitza en un termini inferior als indicats anteriorment, els imports s'agruparan en 2 factures o 1 factura (depenent del moment de la contractació) pel 100 % de l'import corresponent a participació i serveis. En tot cas, les factures s'hauran d'haver pagat totalment abans de l'inici del muntatge del Saló.

En els contractes sense una ubicació determinada, l'emissió del contracte de participació generarà automàticament la facturació de l'import corresponent als drets d'inscripció. Un cop signat el contracte, es generarà la primera factura corresponent a la participació.

En els contractes amb una ubicació determinada, l'adjudicació de l'espai es durà a terme un cop satisfeta la factura corresponent als drets d'inscripció. Rebut el pagament corresponent dels drets d'inscripció, l'Organització generarà el contracte de participació, amb la ubicació concreta i els m² adjudicats, així com, si és el cas, la modalitat de pack seleccionada i els serveis addicionals contractats. Un cop signat el contracte, s'emetrà la 1a factura corresponent a la participació.

11. Condicions de pagament

El pagament de les factures s'ha de realitzar a favor de Fira de Barcelona - Saló PISCINA & WELLNESS BARCELONA 2023, d'alguna de les maneres següents:

– Rebut domiciliat (només per a comptes bancaris a Espanya). Si es tria aquesta modalitat, totes les factures que emeti Fira de Barcelona per a qualsevol saló seran tramitades per aquesta via de pagament.

– Ingrés en efectiu o pagament amb targeta de crèdit a les oficines de Serveis al Client de Fira de Barcelona.

– Transferència bancària a qualsevol dels comptes bancaris següents.

CaixaBank S.A.

IBAN: ES49 2100 0927 5602 0001 7660
BIC/SWIFT: CAIXESBBXXX

BBVA

IBAN: ES19 0182 6035 4302 0160 9244
BIC/SWIFT: BBVAESMMXXX

Banc Sabadell

IBAN: ES19 0081 5084 04000129 0030
BIC/SWIFT: BSABESBB

IMPORTANT:

Per tal que el vostre pagament es registri correctament, haureu d'indicar a la vostra transferència o al xec bancari /conformat a favor de FIRA INTERNACIONAL DE BARCELONA el **codi de client i el número de factura** que hi apareix.

12. Servifira Contractació de serveis

ServiFira (www.servifira.com) posa a la vostra disposició el Catàleg de Serveis Online Fira Store (<https://store.firabarcelona.com/k046023>), accessible també a través de la pàgina web del Saló. A la Fira Store, l'expositor podrà contractar tots els serveis que precisi per a la seva participació en el Saló:

- Subministraments: Internet, electricitat, aire comprimit, punts d'ancoratge...
- Decoració: mobiliari, jardineria, moquetes...
- Impacte visual: serveis gràfics, publicitat, marxandatge...
- Audiovisuals
- Personal: hostes i hostesses, seguretat, traducció i interpretació...
- Neteja
- Càtering a l'stand

Així mateix, s'hi inclou la possibilitat de contractar un stand de disseny personalitzat mitjançant www.buildupfira.com, el Departament de disseny i de construcció d'estands, per mitjà del qual l'expositor podrà contractar qualsevol servei que necessiti

per condicionar el seu stand: audiovisuals, càtering, hostes i hostesses, rigging, etc.

Telèfon d'assistència: (+34) 932 332 000

Email: piscina.servifira@firabarcelona.com

Timings: Es recomana als expositors que contractin els serveis amb prou antelació. **Si realitzeu les comandes abans del dia 16 de novembre, podreu assegurar-vos la disponibilitat de serveis i gaudireu de preus fins a un 30 % més baixos.**

El lliurament general dels serveis s'anirà realitzant durant tot el període de muntatge (el mobiliari s'entregarà durant els últims dos dies de muntatge). En cas que l'empresa expositora necessiti unes condicions especials d'entrega, haurà de posar-se en contacte amb ServiFira a aquests efectes.

Gestió d'incidències durant el muntatge: L'empresa expositora haurà de posar-se en contacte al telèfon 932 332 000, amb els telèfons gratuïts d'atenció als expositors ubicats als pavellons a prop de l'oficina del cap de pavelló del Saló o amb el departament de serveis al client.

* Tot el material de l'stand es contracta en condició de lloguer, i és per això que s'ha de retornar en les mateixes condicions en què s'ha lliurat. Totes les gràfiques instal·lades a càrrec de l'Expositor s'hauran de retirar l'últim dia de la celebració. En cas que no s'hagin retirat, l'organització es reserva el dret a facturar-ne el cost de retirada a l'expositor

13. Àrea de l'Expositor

Des de l'Àrea de l'Expositor, els Expositors també podran:

- Consultar les seves factures
- Consultar la Normativa de participació
- Consultar la fitxa tècnica del seu espai
- Gestionar passis i invitacions
- Gestionar totes les necessitats relatives a la seva participació

L'accés privat a l'Àrea de l'Expositor es realitza mitjançant l'ús de les claus d'accés remeses al correu electrònic del contacte de l'empresa expositora, facilitat per aquesta a la proposta de participació.

Les empreses exposidores hauran d'assegurar-se de proporcionar a la seva empresa de muntatge tota la informació referent al seu stand (fitxa tècnica de l'stand i normativa tècnica de Fira de Barcelona relativa al recinte corresponent).

14. Modificació d'emplaçament

En interès del certamen, Fira de Barcelona es reserva la facultat de modificar l'espai contractat per l'expositor dins del mateix

recinte firal. L'expositor, però, no podrà exigir-ne cap reemborsament. Queda expressament prohibida la permuta, la cessió o el subarrendament de l'espai contractat a terceres persones.

Si, per alguna raó aliena a l'Organització, aquesta no pot pogués a disposició de l'expositor l'espai contractat i li n'adjudiqués un altre dins del mateix recinte firal, de característiques similars, per bé que més reduït, a l'expositor se li restituirà, si escau, la diferència entre l'import satisfet per l'espai contractat i l'import de l'espai finalment assignat, sense que l'expositor tingui dret a cap mena d'indemnització per aquest concepte; en aquest sentit, però, en el seu moment renunciarà a qualsevol reclamació. Amb aquesta finalitat, les parts hauran de formalitzar el corresponent Annex al Contracte de Participació.

Si, per qüestions alienes a la voluntat de Fira Barcelona, inclosa l'existència d'obres al recinte firal on s'hagi previst que tingui lloc l'esdeveniment, resultés impossible la seva celebració en qualssevol dels Palaus o Pavellons d'aquest recinte, Fira Barcelona podrà modificar el lloc de celebració, traslladant l'esdeveniment al seu altre recinte firal, i quedaran sense efecte i resolts els contractes de participació subscrits fins a aquesta data.

No obstant això, Fira Barcelona mantindrà la condició d'expositor a tots aquells clients que no manifestin per escrit la seva voluntat de no participar en l'esdeveniment en el seu nou emplaçament, aplicant les quantitats satisfetes pels expositors fins a aquesta data als nous contractes que subscriguin.

Si es rep una comunicació escrita realitzada per l'expositor manifestant la seva voluntat de no participar en l'esdeveniment en el seu nou emplaçament, Fira Barcelona procedirà a restituir a l'expositor les quantitats que, d'acord amb el contracte de participació, hagi satisfet fins a aquesta data, sense que l'expositor tingui dret a indemnització de cap mena per aquest concepte, renunciant, això no obstant, i en el seu moment, a qualsevol reclamació en aquest sentit. El contracte de participació quedarà automàticament cancel·lat entre les Parts a partir de la notificació realitzada per l'expositor.

15. Modificació de la superfície

Si l'expositor demanés una reducció de l'espai, perdrà el dret a la totalitat del contracte i podrà sol·licitar una nova ubicació entre els espais disponibles. Si l'expositor demanés una ampliació de l'espai, Fira Barcelona atindrà aquesta petició sempre que hi hagi disponibilitat d'espai. En ambdós supòsits s'haurà de formalitzar la nova contractació d'espai, documentalment, entre l'Organització i l'expositor. En cas de no disposar de l'espai sol·licitat, la contractació realitzada romandrà inalterable.

16. Anul·lació de la participació per part de l'Expositor

Els Expositors poden anul·lar la seva participació al SALÓ PISCINA & WELLNESS BARCELONA 2023 per escrit, per qualsevol mitjà fefaent que permeti acreditar-ne l'enviament i la recepció. Un cop verificada la comunicació, l'organització procedirà al

tancament del compte de l'expositor i mostrarà el detall de les factures corresponents a la participació i als serveis.

a) Si l'anul·lació es produeix abans del **10.07.2023** (135 dies abans del muntatge), es retornaran a l'expositor les quantitats que hagi satisfet fins aquell moment.

b) Si l'anul·lació es produeix entre **l'11.07.2023** (-134 dies abans del muntatge) i el **08.10.2023** (45 dies abans del muntatge), l'expositor estarà obligat a satisfer el 100 % dels imports facturats i vençuts, en concepte de penalització a conseqüència de l'anul·lació de la participació.

c) Si l'anul·lació es produeix a partir del **7.10.2023** (44 dies abans del muntatge) la penalització serà del 100 % de la liquidació final.

L'import corresponent a quota de participació no serà objecte de devolució en cap cas.

En el cas que l'expositor no hagi satisfet la totalitat de l'import abans de l'inici del muntatge o no hagi ocupat l'espai contractat, l'Organització quedarà en llibertat de cedir l'espai o l'stand a un tercer, i no tindrà cap obligació d'indemnitzar-lo ni de reintegrar-li les quantitats avançades per tal concepte.

17. Causa de força major

Fira de Barcelona es reserva el dret de reduir o d'ampliar la durada d'un determinat Saló, així com d'ajornar-ne el muntatge, la celebració i el desmuntatge, a condició que les circumstàncies especials ho aconsellin o si així ho exigeixen causes de força major. Aquestes circumstàncies no seran motiu suficient perquè els expositors rescindeixin el seu contracte ni per exigir cap mena de compensació en concepte de danys i perjudicis.

Si, a conseqüència de la COVID-19 o qualsevol de les limitacions generades per aquesta malaltia, resultés impossible la celebració del Saló en les dates previstes, l'expositor, sempre que no vulgui mantenir la seva participació en les noves dates, tindrà dret a què se li retorni el que hagi pagat per la seva participació, inclosos els drets d'inscripció. Respecte dels serveis contractats, i sempre que l'expositor no vulgui mantenir la seva contractació per a les noves dates de celebració, l'Organització tornarà a l'expositor l'import cobrat per aquest concepte, prèvia deducció dels costos incorreguts, degudament justificats. En cap cas l'Expositor tindrà dret a exigir cap compensació en concepte de danys i perjudicis.

18. Codi de vestimenta a l'esdeveniment

El personal present en els stands ha d'anar vestit de forma apropiada per a la funció que desenvolupi en cada cas. No serà possible utilitzar vestuari o complements que comportin la cosificació de la persona o que puguin ofendre altres expositors o assistents per motius ètnics, religiosos, sexuals, polítics o socials.

És responsabilitat de les empreses exposidores assegurar-se que tot el personal present en el seu stand (siguin els empleats directes de l'expositor o dels seus proveïdors) es vesteixi de forma professional i adequada. Si es produeix qualsevol transgressió d'aquesta norma, el personal haurà d'abandonar el recinte, i la decisió de l'Organització al respecte serà inapel·lable.

19. Mesures de protecció sanitària a l'esdeveniment

En funció de les recomanacions i estàndards establerts per l'OMS i/o les autoritats nacionals per al control de malalties amb risc de contagi, incloses epidèmies i/o pandèmies, l'expositor es compromet a l'estricta compliment dels protocols que en cada moment imposi Fira de Barcelona per tal de garantir la salut i la seguretat en els seus esdeveniments. Els referits protocols estan accessibles al web de l'esdeveniment.

20. Plec contractual i acceptació de les Normes de participació

Aquestes Normes de participació es constitueixen en plec de condicions de contractació. En tot el que no es preveu expressament a les presents Normes de participació serà aplicable el Reglament General de Participació d'Expositors de Fira de Barcelona, al qual expressament se sotmeten, i que es pot consultar a www.firabarcelona.com

En cas de contradicció o de discrepància entre ambdós documents, prevaldrà el que disposen aquestes Normes de participació.

ANNEX:

1. Normes de construcció.

L'assignació d'un espai en la modalitat de «només espai» no inclou el muntatge de cap mena de stand ni d'estructura.

És obligatòria per a tots els expositors la construcció d'un stand en el seu espai d'exposició. En cap cas les parets dels expositors veïns no es podran fer servir com a pròpies a efectes de muntatge de l'stand.

Tancaments interiors:

No es permet la construcció d'stands completament tancats. Els expositors no han d'obstruir la visibilitat dels stands contigus. Només es permet la construcció de tancament de fins al 50 % dels costats oberts de l'espai assignat.

Normes d'alçària:

L'alçària màxima permesa és de:

- 3 metres al voltant del perímetre de l'stand.
- 5 metres a l'interior de l'stand, sempre que les parets estiguin reculades almenys a 1 metre des del perímetre.

Elements suspesos:

Les estructures penjades dels sostres del pavelló han de seguir la normativa d'alçària segons la ubicació concreta de l'espai d'exposició on se situï l'stand. Es pot col·locar un truss amb il·luminació dins el perímetre de l'espai i a una alçària màxima de 6 metres, sempre que no s'hi pengi publicitat. També cal respectar la normativa d'alçària si es volen penjar elements del truss, que no poden superar els 5 metres des del paviment.

Tots els expositors amb stands de disseny lliure, tant se val l'espai que tinguin, hauran d'enviar una còpia a escala del plànol de construcció (planta i lateral amb alçàries) a l'adreça: operations.piscina@firabarcelona.com, abans del 03.11.2023. Des del departament d'operacions es validarà i s'enviarà l'aprovació del projecte a l'expositor.

Construcció d'estructures complexes als pavellons i a l'aire lliure:

Fira de Barcelona pot autoritzar la construcció d'una estructura complexa d'acord amb les normes establertes per l'organitzador de l'esdeveniment i en els sectors on l'alçària del sostre i l'estructura del pavelló ho permetin.

S'entén com a estructura complexa qualsevol construcció que requereixi la intervenció d'un tècnic competent en relació amb el disseny, càlcul o certificació de la solidesa final de l'estructura, així com si fa falta una avaluació de riscos significatius.

Les estructures complexes es classifiquen de la manera següent:

Stand modular o estructures amb alçàries de més de 5 metres. Aquestes han de tenir com a mínim tres plans perpendiculars de suport a tota l'alçària. Casos en què $H > 5$ m es consideren estructures complexes (En cas d'exposar **piscines en posició vertical** (amb el fons del vas en perpendicular al paviment del pavelló) si superen els **5,00 m** d'alçària, es consideraran estructures complexes).

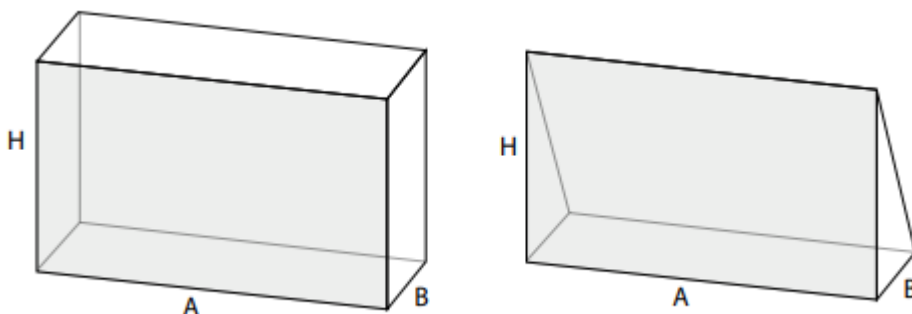

- Estructures singulars superiors a 4 metres d'alçària. Aquestes estructures es consideren en construccions de tipus tòtem, divisòries aïllades, corpòries o qualsevol estructura que no tingui com a mínim tres plans de suport perpendiculars a tota l'alçària.
- $H > 4 \text{ m}$ i $B/H < 0,4$ (coeficient d'esveltesa: relació entre la dimensió B i l'alçària H de l'element).

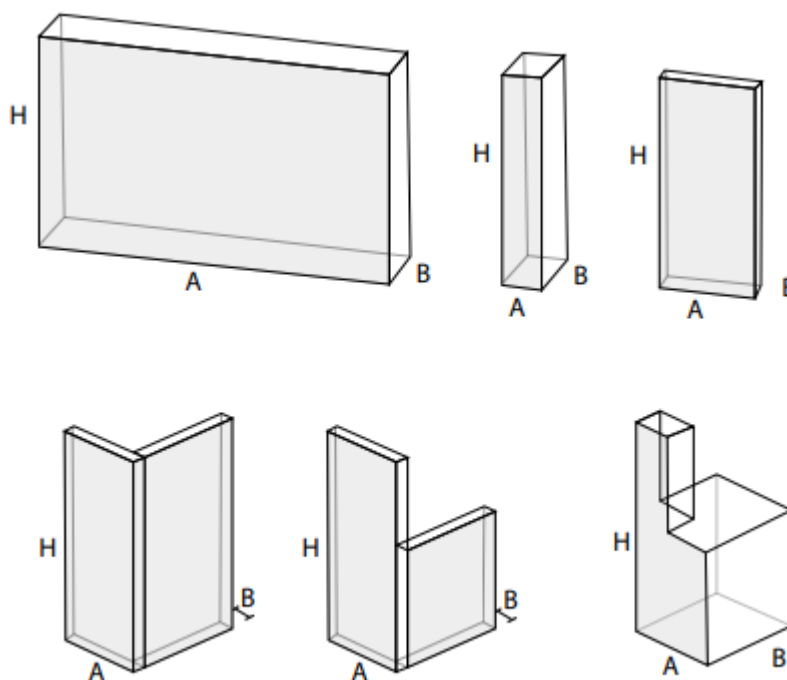

Per tal d'autoritzar el muntatge d'aquest tipus d'estructures, caldrà aportar al departament d'operacions del Saló un **projecte tècnic visat** en un col·legi professional que acrediti la resistència de les subestructures que mantinguin les piscines en posició vertical i l'estabilitat del conjunt pel que fa als esforços horitzontals. Podeu consultar el contingut del projecte a l'apartat d'Estructures Complexes de la present normativa tècnica.

Abans de començar l'esdeveniment, un tècnic competent haurà d'emetre un **certificat de solidesa visat** a un col·legi professional segons el qual es garanteixi el que el muntatge de l'estructura és correcte.

Us recomanem que baseu la construcció del vostre stand en material reciclat o materials reutilitzats per tal d'alinejar-se amb la iniciativa Towards Zero Impact de l'esdeveniment, adreçada a reduir residus, estalviar recursos i promoure la sostenibilitat. Cal fer tot el possible per prendre decisions sostenibles, accessibles i baixes en carboni, des del disseny fins a la construcció i l'execució de l'stand.

2. Normes d'ús del servei de Wi-Fi

Fira de Barcelona té una de les infraestructures de Wi-Fi més grans del món, amb més de 1.200 antenes repartides per tot el recinte. Aquesta infraestructura estarà disponible, tant per als expositors com per als visitants, sense cap cost addicional. Per al benefici de tothom, totes les connexions Wi-Fi les gestionarà Fira de Barcelona. Fira de Barcelona farà servir escàners per a detectar xarxes Wi-Fi alienes a les instal·lacions del recinte i les farà desinstal·lar.

3. Recomanacions per als expositors:

- Es prohibeix als expositors i les respectives empreses de muntatge que instal·lin o facin servir xarxes Wi-Fi alienes a les del recinte.
- No es permet l'ús de cap equipament que funcioni amb les freqüències 2,4 GHz o 5 GHz, com ara dispositius sense fil, d'àudio o llum. En cas de menester equipament d'aquest tipus, si us plau, poseu-vos en contacte amb el nostre departament d'informàtica i xarxes: internet@firabarcelona.com.
- Si la connexió a internet és molt important per a la demostració de producte o per treballar a l'stand, us recomanem que contracteu internet per cable. Si això no fos possible, us recomanem que tan sols feu servir dispositius que requereixin internet en 5 GHz.
- Si teniu cap dubte o alguna necessitat especial, us recomanem que us poseu en contacte amb el departament d'informàtica i xarxes de Fira de Barcelona amb antelació: internet@firabarcelona.com.
-

4. Transaccions comercials (Reglament de vendes)

No es permetrà la venda directa d'articles per ser retirats dels stands durant el transcurs del Saló. Les excepcions al que s'ha indicat anteriorment es regiran pel que disposa la Llei de Comerç, Serveis i Fires i el seu Reglament.

5. Reglament de sortejos o combinacions aleatòries

Qualsevol sorteig o concurs que l'expositor vulgui realitzar haurà de ser autoritzat prèviament per l'Organització.

En qualsevol cas, tot sorteig, rifa, tómbola o combinació aleatòria que es pretengui dur a terme haurà de disposar de la preceptiva autorització de la Direcció General del Joc i d'Espectacles, i subjectar-se al que disposa el Reglament de rifes, tómboles i combinacions aleatòries i la normativa que hi sigui d'aplicació.